



RX 50-10 C

RX 50-10

RX 50-13

RX 50-15

RX 50-16

RX 50 Технические характеристики

Электрический вилочный погрузчик



Данная спецификация соответствует стандарту VDI 2198 и содержит характеристики только стандартного изделия.
Другие типы шин, подъемника, дополнительного оборудования и т.д. могут иметь другие характеристики

				STILL	STILL	STILL	STILL	STILL	
				RX 50-10 C	RX 50-10	RX 50-13	RX 50-15	RX 50-16	
Маркировка	1.1	Производитель							
	1.2	Типовое обозначение							
	1.3	Привод электро, дизель, газ)		Электрический	Электрический	Электрический	Электрический	Электрический	
	1.4	Управление (ручное, самоходная, со местом для оператора)		С сидячим местом	С сидячим местом	С сидячим местом	С сидячим местом	С сидячим местом	
	1.5	Грузоподъемность/нагрузка	Q	кг	1000	1000	1250	1500	1600
	1.6	Расстояние до центра тяжести груза	c	мм	500	500	500	500	500
	1.8	Расстояние до центра	x	мм	330	330	330	330	335
	1.9	Колёсная база	y	мм	974	1028	1136	1190	1190
	Вес	2.1	Собственный вес		кг	2358	2372	2561	2826
2.2		Нагрузка на переднюю ось, с грузом		кг	2833	2832	3247	3679	3866
2.2.1		Нагрузка на заднюю ось, с грузом		кг	525	540	564	647	567
2.3		Нагрузка на переднюю ось, без груза		кг	981	1024	1084	1133	1143
2.3.1		Нагрузка на заднюю ось, без груза		кг	1377	1347	1477	1693	1690
Колёса/Ходовая часть	3.1	Шины «суперэластик» (SE), литые резиновые (V)			SE	SE	SE	SE	SE
	3.2	Размер передних шин			180/70-8	180/70-8	180/70-8	180/70-8	180/70-8
	3.3	Размер задних шин			180/70-8	180/70-8	180/70-8	180/70-8	180/70-8
	3.5	Количество передних шин (x = приводные)			2	2	2	2	2
	3.5.1	Количество задних шин (x = приводные)			1x	1x	1x	1x	1x
	3.6	Колея, спереди	b ₁₀	мм	840	840	840	840	840
	3.7	Колея, сзади	b ₁₁	мм					
Основные размеры	4.1	Наклон подъёмной рамы вперёд		°	3	3	3	3	3
	4.1.1	Наклон подъёмной рамы назад		°	5	5	5	5	5
	4.2	Высота при убранной подъёмной раме	h ₁	мм	2160	2160	2160	2160	2160
	4.3	Свободный ход вил	h ₂	мм	150	150	150	150	150
	4.4	Высота подъёма вил	h ₃	мм	3230	3230	3230	3230	3230
	4.5	Высота при выдвинутой подъёмной раме	h ₄	мм	3805	3805	3805	3805	3805
	4.7	Высота по крыше кабины	h ₆	мм	1980	1980	2050	2050	2050
	4.8	Высота сидения	h ₇	мм	953	953	953	953	953
	4.12	Высота сцепного устройства	h ₁₀	мм	-	-	-	-	-
	4.19	Общая длина	l ₁	мм	2359	2413	2521	2575	2580
	4.20	Длина по заднюю часть вил	l ₂	мм	1559	1613	1721	1775	1780
	4.21	Общая ширина	b ₁	мм	990	990	990	990	990
	4.22	Толщина вил	s	мм	35	35	35	35	40
	4.22.1	Ширина зубца вил	e	мм	80	80	80	80	80
	4.22.2	Длина вил	l	мм	800	800	800	800	800
	4.23	Держатель вил DIN 15173, класс/форма A, B			ISO II A	ISO II A	ISO II A	ISO II A	ISO II A
	4.24	Ширина держателя вил	b ₃	мм	980	980	980	980	980
	4.31	Клиренс с нагрузкой под подъёмной рамой	m ₁	мм	90	90	90	90	90
	4.32	Клиренс в середине колёсной базы	m ₂	мм	90	90	90	90	90
	4.33	Рабочий габарит по ширине с поддоном 1000 x 1200	A _{st}	мм	2888	2942	3050	3104	3109
4.34	Рабочий габарит по ширине с поддоном 800 x 1200	A _{st}	мм	3010	3064	3172	3226	3231	
4.35	Радиус поворота	W ₃	мм	1229	1283	1391	1445	1445	
4.36	Минимальное расстояние до центра поворота	b ₁₃	мм						
Рабочие характеристики	5.1	Скорость движения с грузом		км/ч	12,0	12,0	12,0	12,0	12,0
	5.1.1	Скорость движения без груза		км/ч	12,5	12,5	12,5	12,5	12,5
	5.2	Скорость подъёма вил с грузом		м/сек	0,38	0,38	0,33	0,32	0,30
	5.2.1	Скорость подъёма вил без груза		м/сек	0,54	0,54	0,54	0,54	0,54
	5.3	Скорость опускания вил с грузом		м/сек	0,54	0,54	0,54	0,54	0,54
	5.3.1	Скорость опускания вил без груза		м/сек	0,60	0,60	0,60	0,60	0,60
	5.5	Тяговое усилие с грузом		H	1650	1650	1400	1280	1240
	5.5.1	Тяговое усилие без груза		H	1950	1950	1700	1670	1670
	5.6	Максимальное тяговое усилие с грузом		H	2840	2840	3500	3770	3470
	5.6.1	Максимальное тяговое усилие без груза		H	7150	7150	7150	7150	7150
	5.7	Преодолеваемый подъём с грузом		%	6,5	6,5	5,0	4,0	4,0
	5.7.1	Преодолеваемый подъём без груза		%	11,0	11,0	8,5	8,0	7,5
	5.8	Максимальный преодолеваемый подъём с грузом		%	19,0	19,0	19,0	16,0	15,0
5.8.1	Максимальный преодолеваемый подъём без груза		%	25,0	25,0	25,0	25,0	25,0	
5.9	Время разгона с грузом		сек	5,1	5,1	5,3	5,5	5,6	
5.9.1	Время разгона без груза		сек	4,7	4,7	4,8	4,9	5,0	
5.10	Рабочий тормоз			гидравлический	гидравлический	гидравлический	гидравлический	гидравлический	
Электродвигатель	6.1	Тяговый двигатель, мощность S2-60 мин		кВт	4,9	4,9	4,9	4,9	4,9
	6.2	Подъёмный двигатель, мощность при S3 - 15%		кВт	7,6	7,6	7,6	7,6	7,6
	6.3	Аккумулятор по стандарту DIN 43531/35/36; A, B, C, нет			DIN 43535 A	DIN 43535 A	DIN 43535 A	DIN 43535 A	DIN 43535 A
	6.4	Напряжение АКБ	U	В	24	24	24	24	24
	6.4.1	Ёмкость АКБ	K ₅	А/ч	460	575	805	920	920
	6.5	Вес АКБ		кг	372	445	600	676	676
6.6	Потребление энергии за 60 VDI рабочих циклов/часов		кВт·ч/ч	3,7	3,7	4,2	4,8	4,9	
Прочие	8.1	Вид управления			-	-	-	-	-
	8.2	Рабочее давление навесных агрегатов		бар	230	230	230	230	230
	8.3	Подача гидравлического масла для навесных агрегатов		л/мин	30	30	30	30	30
	8.4	Уровень шума		дБА	63,9	63,9	63,9	63,9	63,9
	8.5	Тягово-сцепное устройство, вид/тип DIN			-	-	-	-	-

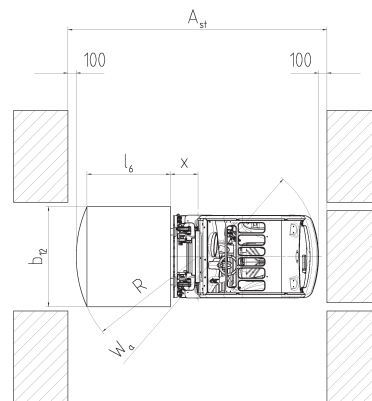
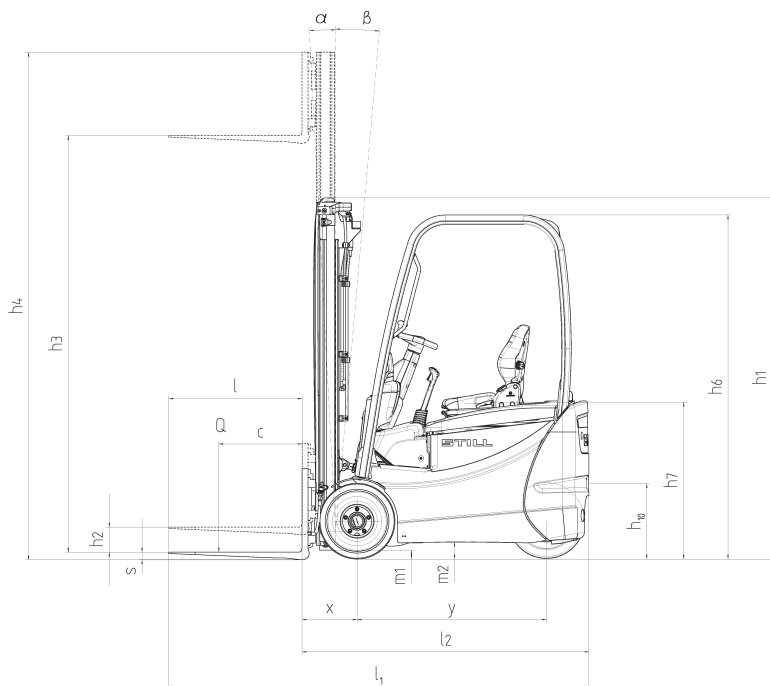

Размеры относятся к вертикально стоящей раме

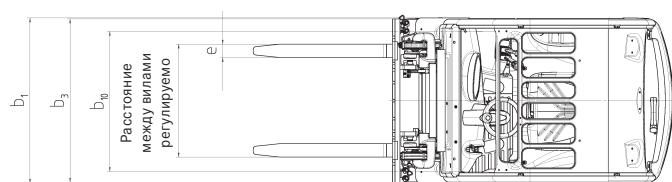

Подъёмы

максимальные отрезки пути, которые могут быть пройдены за 60 мин.

без груза

	RX 50-10 C	RX 50-10	RX 50-13	RX 50-15	RX 50-16
25 %	1627 m	1628 m	1216 m	940 m	940 m
20 %	3275 m	3232 m	2401 m	1755 m	1755 m
15 %	4515 m	4492 m	4300 m	3997 m	3997 m
10 %	5775 m	5805 m	5479 m	5094 m	5068 m
5 %	8505 m	8641 m	8308 m	7468 m	7469 m

Скорость может меняться.

с грузом

	RX 50-10 C	RX 50-10	RX 50-13	RX 50-15	RX 50-16
19 %	1154 m	1094 m	667 m	-	-
15 %	2153 m	2153 m	1404 m	959 m	903 m
10 %	4504 m	4505 m	4108 m	3129 m	2679 m
5 %	6771 m	6770 m	6054 m	5479 m	5492 m

			Телескопическая подъёмная рама	Подъёмная рама NiHо	Тройная подъёмная рама
RX 50-10 C/10/13/15	Номинальная высота подъёма	h ₃ мм	2830-5430	2975-3975	4320-6070
	Конструктивная высота	h ₁ мм	1960-3260	1960-2460	1960-2610
	Свободный ход, форма А	h ₂ мм	150	1405-1905	1405-2055
	Максимальная высота, форма А	h ₄ мм	3405-6005	3550-4550	4895-6645
	Расстояние между вилами по центру зубцов	мм	216 / 368 / 445 / 521 / 673 / 760		
	Общая длина	L ₂ мм	смотри стандартный погрузчик		
	Расстояние до груза	x мм	330		
RX 50-16	Ширина рабочего прохода	A _{st} мм	смотри стандартный погрузчик		
	Номинальная высота подъёма	h ₃ мм	2830-5430	2975-3975	4320-6070
	Конструктивная высота	h ₁ мм	1960-3260	1960-2460	1960-2610
	Свободный ход, форма А	h ₂ мм	150	1362-1862	1362-2012
	Максимальная высота, форма А	h ₄ мм	3473-6073	3593-4593	4938-6688
	Расстояние между вилами по центру зубцов	мм	216 / 368 / 445 / 521 / 673 / 760		
	Общая длина	L ₂ мм	смотри стандартный погрузчик		
Расстояние до груза	x мм	335			
Ширина рабочего прохода	A _{st} мм	смотри стандартный погрузчик			

Габаритная ширина RX 50-10 C/10/13/15/16

Шины	Колея спереди b10	Габаритная ширина b1
SE 180/70-8	840	990
SE 180/70-8	872	1028
SE 200/50-10	930	1137
Резиновые 18 x 7 x 12 1/8	892	1078
Резиновые 18 x 7 x 12 1/8	1004	1192

Грузоподъёмность смотри диаграммы

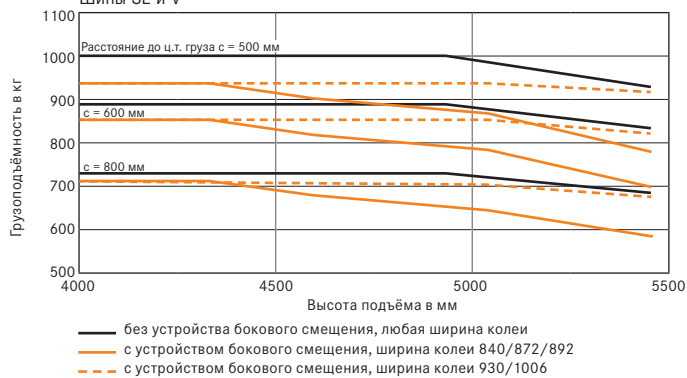
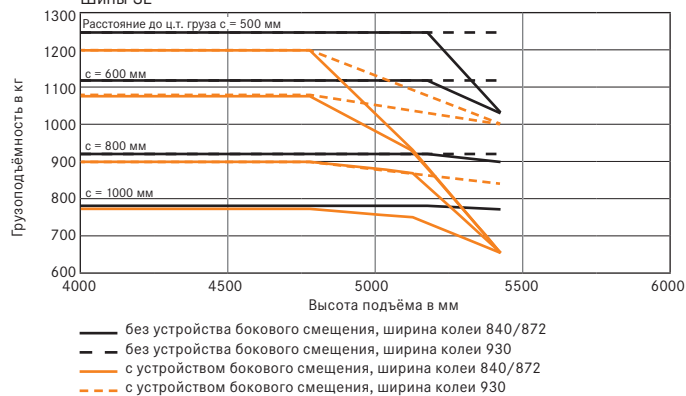
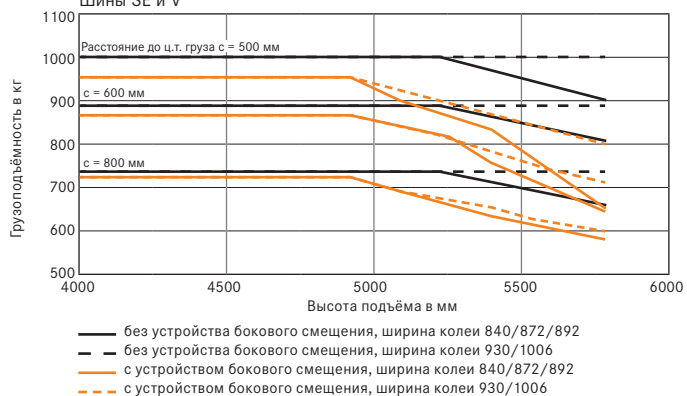
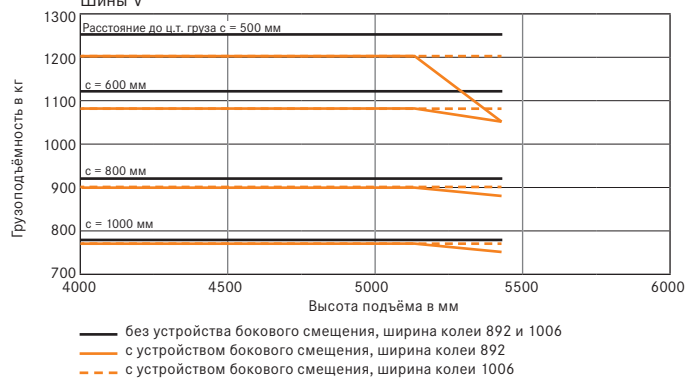
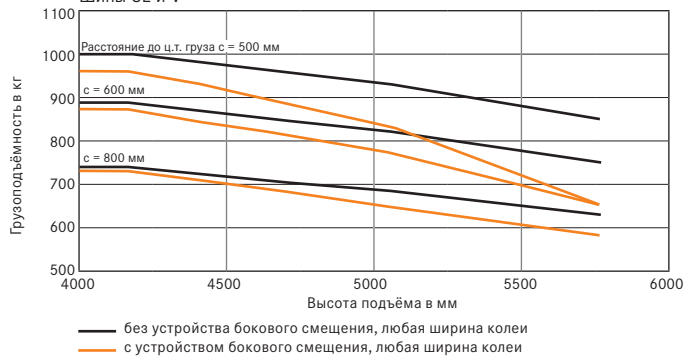
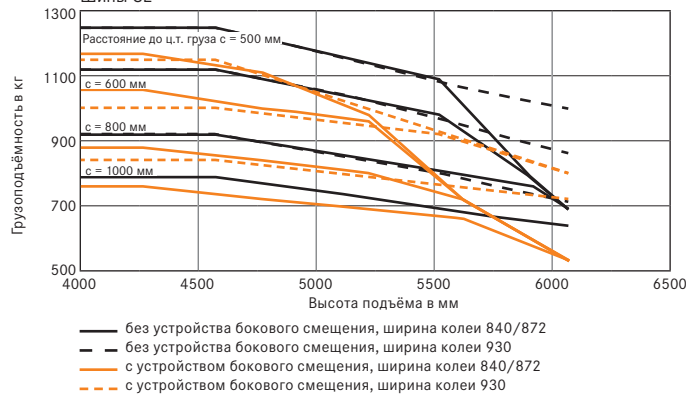
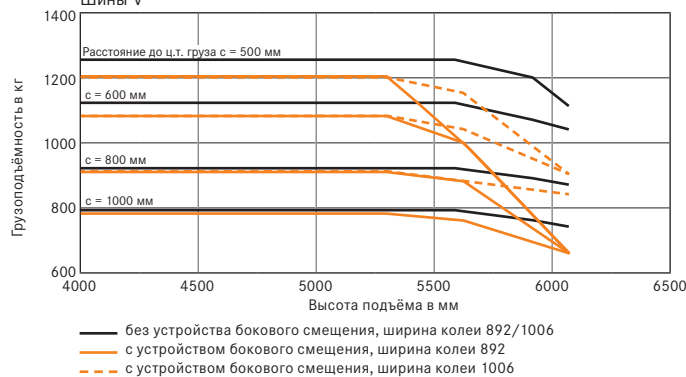
Грузоподъёмности RX 50-10 и RX 50-10 С рама телескоп/NiNo
Шины SE и VГрузоподъёмности RX 50-13 рама телескоп/NiNo
Шины SEГрузоподъёмности RX 50-10 тройная рама
Шины SE и VГрузоподъёмности RX 50-13 рама телескоп/NiNo
Шины VГрузоподъёмности RX 50-10 С тройная рама
Шины SE и VГрузоподъёмности RX 50-13 тройная рама
Шины SEГрузоподъёмности RX 50-13 тройная рама
Шины V

Указанные значения могут меняться в зависимости от оснащения погрузчика.

Грузоподъёмности RX 50-15 рама телескоп/NiHo
Шины SE

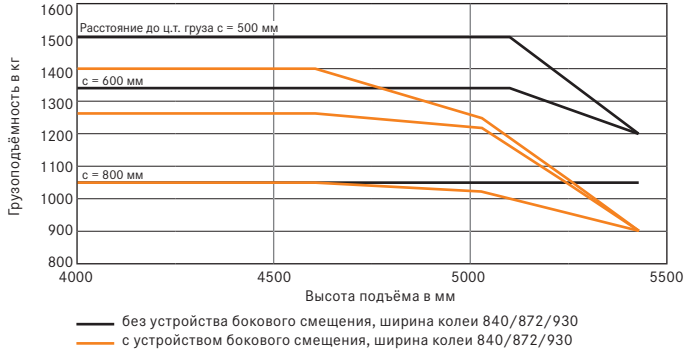

Грузоподъёмности RX 50-16 рама телескоп/NiHo
Шины SE

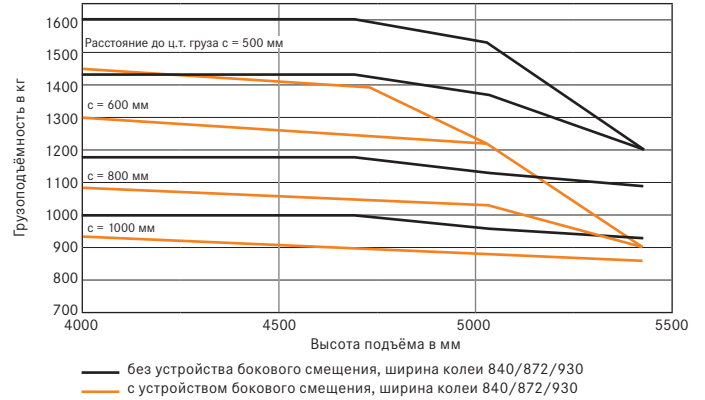

Грузоподъёмности RX 50-15 рама телескоп/NiHo
Шины V

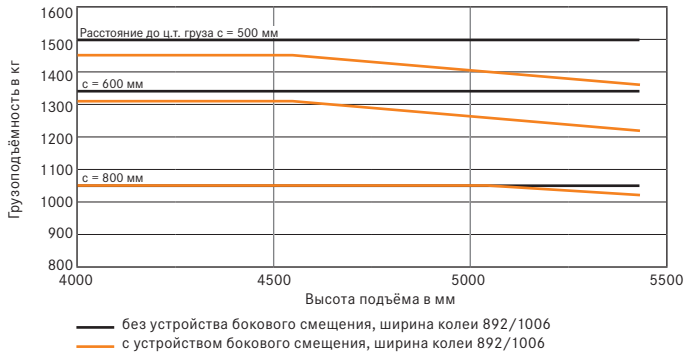

Грузоподъёмности RX 50-16 рама телескоп/NiHo
Шины V

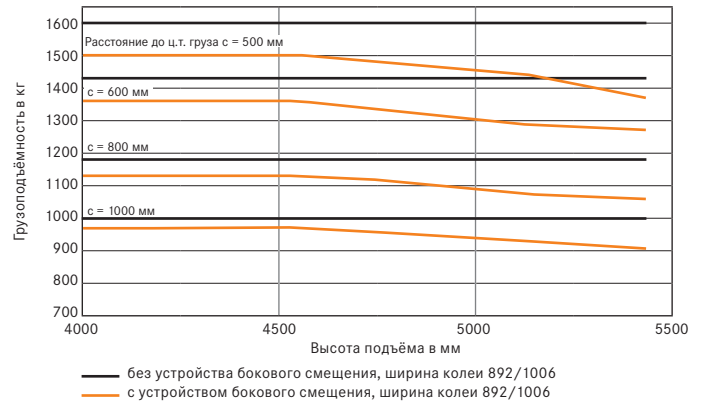

Грузоподъёмности RX 50-15 тройная рама
Шины SE

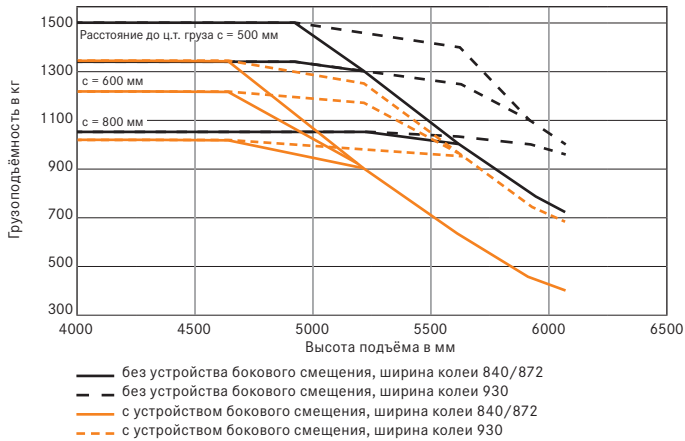

Грузоподъёмности RX 50-16 тройная рама
Шины SE

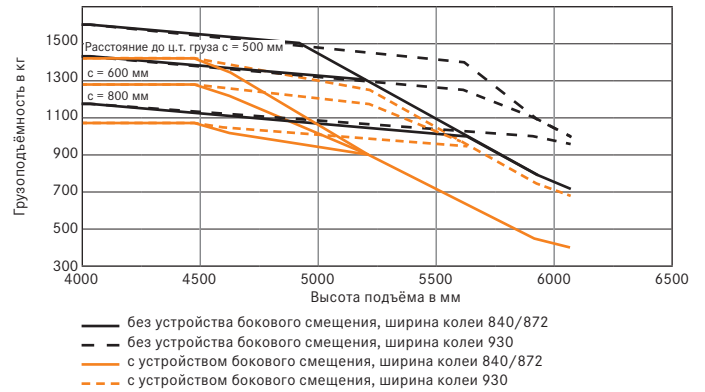

Грузоподъёмности RX 50-15 тройная рама
Шины V

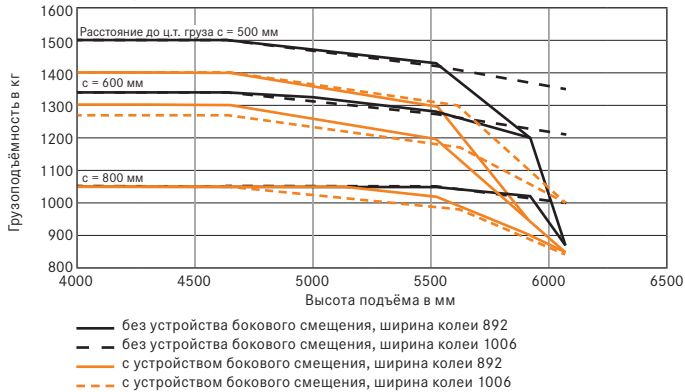

Грузоподъёмности RX 50-16 тройная рама
Шины V

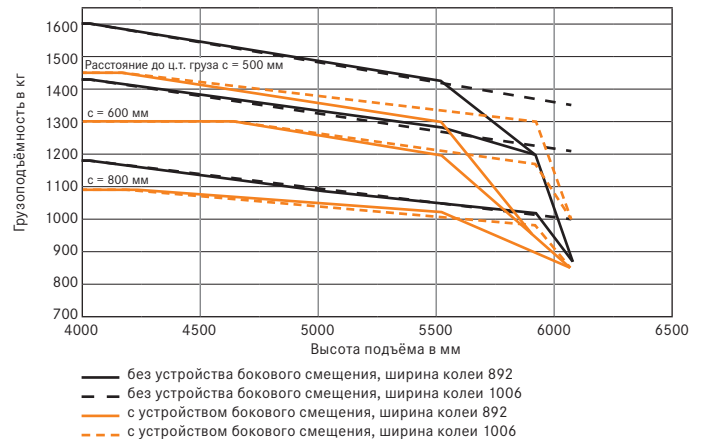

Общая концепция:

RX 50 является самым компактным электрическим трёхколёсным погрузчиком с противовесом в своём классе. Он отлично вписывается в семью электрических погрузчиков STILL. RX 50 особенно хорошо подходит для погрузки и разгрузки грузовых автомобилей, а также для транспортировки поддонов на складе (Рис. 1).

Привод.

- Трёхфазный асинхронный тяговый электродвигатель на 24 В с приводом на заднее колесо для высокой эффективной мощности и динамики движения.
- Закрытый кожухом тяговый и насосный электромотор.
- Неизнашиваемый электрический тормоз.

Эргономика.

- Просторное рабочее место водителя.
- Высокий комфорт благодаря оптимальному расположению органов управления.
- Отличная обзорность во все стороны.

Безопасность.

- Хорошая устойчивость благодаря низко расположенному центру тяжести погрузчика.
- Отличная устойчивость на поворотах благодаря оптимальной системе Curve Speed Control.

Защита окружающей среды.

- Чрезвычайно низкое потребление энергии во всех рабочих фазах.

Техническое обслуживание.

- Малая периодичность технического обслуживания - каждые 1000 моточасов или 12 месяцев.
- Быстрый поиск неисправностей благодаря автоматизированной системе диагностики.
- Оптимальная доступность узлов для обслуживания.
- Система управления движения размещена в защитном кожухе в районе заднего противовеса.

Технические характеристики:

Рабочее место водителя.

- Низкая высота подножки.
- Длинный поручень на стойке крыши для удобства.
- Большое место для ног с противоскользким покрытием.
- Расположение педалей как на автомобиле.
- Тонкая рулевая колонка без мешающих индикаторов.
- Обогреваемый полнографический дисплей с внутренней подсветкой.
- Панель управления в прямой видимости водителя (Рис. 2).

Параметрическая регулировка движения.

- Ускорение и торможение погрузчика может осуществляться только с помощью педали контроллера.

- Пять передач, настраиваемых водителем.
- Индивидуальная настройка скорости, ускорения и торможения внутри каждой передачи.

Программа экономии энергии Blue-Q.

- Эффективный режим работы погрузчика Blue-Q активируется нажатием на кнопку.
- За счет интеллектуальной оптимизации характеристик работы привода происходит экономия энергии без ухудшения показателей рабочего процесса.
- Интеллектуальное отключение потребителей тока.
- Экономия энергии может составить до 12 % в зависимости от условий эксплуатации и оборудования машины.

Электросистема.

- Исполнение в современной CAN-технологии.
- Электрическое оборудование на 24 В.
- Цифровое управление работой электрооборудования.
- Две отдельные CAN-шины делают возможным работу без взаимодействия привода и других функций погрузчика.
- Надёжная система управления с двумя процессорами, контролирующими друг друга.
- Жгуты проводов в гофрированной оболочке с водонепроницаемыми контактами.
- Возможность модульного расширения подключения электрооборудования.

Подъёмная рама и гидросистема.

- Открытый держатель вилок рамного профиля.
- Высоко выдвигаемая открытая телескопическая подъёмная рама с дополнительным цилиндром (NiHo), а также трехсекционная.
- Регулирование числа оборотов насосного привода трехфазного тока путем динамической поддержки осуществляется по необходимости движениями рычага клапана и рулевого колеса.
- Чуткое управление гидросистемой посредством многорычажного привода делает возможным позиционирование с точностью до миллиметра.
- Гидравлический насос с пониженным уровнем шума.

Дополнительное оснащение (Опции):

Оснащение машины.

- Шины «суперэластик» SE или литые резиновые V.
- Конструктивная высота менее 2 м.

Боковая замена аккумулятора.

- Упрощённая децентрализованная зарядка сменных аккумуляторов при многосменной работе.
- Экономия времени при замене.
- Снижение риска повреждения АКБ и погрузчика.
- Повышенная безопасность.

- Отсутствие прорезей для АКБ в крыше увеличивает её жёсткость, уменьшает дребезжание и улучшает обзорность вверх (Рис. 3 и 4).

Оборудование кабины.

- Модульное построение кабины с лобовым стеклом и крышей.
- Тентованная кабина с большими окнами, боковым и задним тентом.
- Стеклоочиститель с большим сектором очистки лобового стекла, серийно со стеклоомывателем.
- Небьющиеся наружные и внутренние зеркала.
- Комфортное сидение с текстильной обивкой, пневматической подвеской, подогревом, поясничной поддержкой, увеличенной спинкой.
- Система ремней Easybelt.
- Ограничительный поручень сидения.
- Ограждение сидения с дверями с бугельным затвором.
- Защитная решётка спереди.
- Защитная решётка на крыше.
- Козырёк от солнца.
- Письменные принадлежности, папка для бумаг.
- Холодильное исполнение.

Органы управления.

- Двухпедальная система управления движением.
- Управление гидравлическими функциями с помощью джойстика, клавиш или рычагов.

Электрооборудование и управление движением.

- Вспомогательные системы для дополнительной безопасности, например, контроль ремней безопасности или снижение скорости при поднятых вилках.
- Ограничение максимальной скорости.
- Наружное освещение по принципу автомобильного.
- Фара рабочего освещения спереди и/или сзади на крыше погрузчика, спереди также сдвоенная фара.
- Сигнальные лампы.
- Подготовка под систему управления движением материалов (MMS).
- Система FleetManager обеспечивает доступ к управлению только авторизованных лиц, анализ рабочих параметров погрузчика и запись неисправностей.
- Передача данных также посредством WiFi.

Подъёмная рама и гидросистема.

- Дополнительные гидравлические установки для управления навесным оборудованием.
- Различная ширина держателя вилок и длина самих вилок.
- Навесное оборудование, подходящее для любого вида груза.
- Гидроаккумулятор для сглаживания ударов в гидросистеме



1) RX 50-10 C



2) Рабочее место водителя



3) Смена АКБ с помощью стандартных ручных или электрических тележек и сменного блока АКБ



4) Бортовая платформа с АКБ для замены с электротележкой



Наши контакты

ООО „ШТИЛЛ Форклифттрак“

ул. Дорожная, 60Б

117405 Москва, Россия

Телефон: + 7 (495) 727 32 04

Телефакс: + 7 (495) 727 32 04

info@still.com.ru

Более подробную информацию Вы найдете на сайте:

www.still.com.ru